

## Before Using the Product

Please read this document before use. Keep the document in a safe place for future reference. Make sure that the end users read the document.

### 1. Relevant manuals

Before using the product, please read the Safety Guidelines included with the base unit used, especially the following sections.

- SAFETY PRECAUTIONS
- CONDITIONS OF USE FOR THE PRODUCT
- EMC AND LOW VOLTAGE DIRECTIVES
- WARRANTY

Details of the product are also described in the manual shown below (sold separately).

Please read the manual and understand the functions and performance of the product to use it correctly.

- Analog Input/Output Module User's Manual Q64AD2DA SH-080793ENG (13JZ25)

### 1. Manuels correspondants

Avant d'utiliser ce produit, prière de lire les "Safety Guidelines" (directive de sécurité) fournies avec l'unité de base, en particulier dans les sections suivantes.

- PRÉCAUTIONS DE SÉCURITÉ
- CONDITIONS D'UTILISATION DE PRODUIT
- DIRECTIVES CEM ET BASSE TENSION
- GARANTIE

### 2. Packing list

Check that the following items are included in the package.

Item	Quantity
Module	1
"Before Using the Product" (this document)	1
External power supply connector	1

### 3. Wiring diagrams

#### Schémas de câblage

##### Terminal block (Analog input)

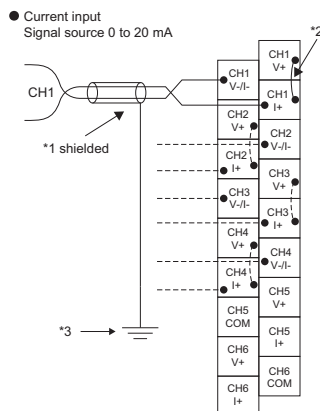
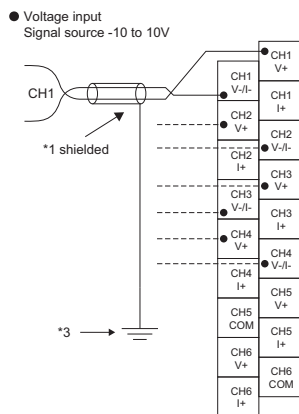

English	French
Terminal block	Plaque à bornes
Signal source * to *	Source de signal * à *
shielded	blindé
Analog input	Entrée analogique
Voltage input	Entrée de tension
Current input	Entrée de courant

- \*1 Use shielded twisted pair cables.  
 \*2 For current input, always connect the V+ terminal and I+ terminal.  
 \*3 Always ground the shields of the cables of each channel. Also ground the FG terminal of the power supply module.  
 \*1 Utiliser des paires torsadées blindées.  
 \*2 Pour l'entrée de courant, toujours raccorder la borne V+ et la borne I+.  
 \*3 Toujours mettre les blindages des câbles à la masse pour chacun des canaux. Mettre aussi à la masse la borne FG du module d'alimentation.

##### Terminal block (Analog output)

##### ● Voltage output

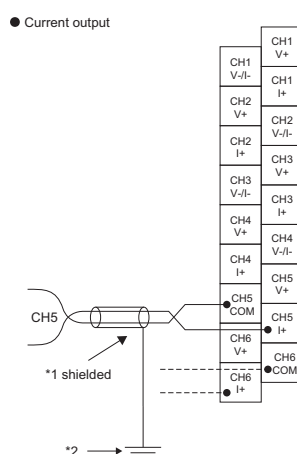
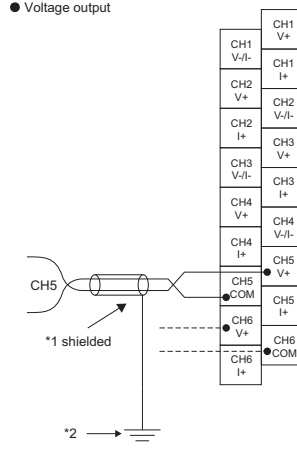

English	French
Terminal block	Plaque à bornes
shielded	blindé
Voltage output	Sortie de tension
Current output	Sortie de courant
Analog output	Sortie analogique

- \*1 Use shielded twisted pair cables.  
 \*2 Always ground the shields of the cables of each channel. Also ground the FG terminal of the power supply module.  
 \*1 Utiliser des paires torsadées blindées.  
 \*2 Toujours mettre les blindages des câbles à la masse pour chacun des canaux. Mettre aussi à la masse la borne FG du module d'alimentation.

##### External power supply connector

Terminal	Signal name
Grounding	Grounding
24G	External power supply 24V -
+24V	External power supply 24V +

English	French
Grounding	Mise à la terre
Signal name	Nom de signal
External power supply connector	Connecteur d'alimentation externe
Terminal	Borne
External power supply	Alimentation externe

### 4. Wiring products

#### Produits pour câblage

The following tables show the applicable solderless terminal to be connected to a terminal block and the wire applicable to the external power supply connector. Use wires and tightening torque that meet the following specifications.

- Applicable solderless terminal to be connected to a terminal block  
Use UL Listed solderless terminals and, for processing, use a tool recommended by their manufacturer. Also, sleeved solderless terminals cannot be used.

Model	Tightening torque	Wire		
		Diameter	Type	Material
R1.25-3	0.42 to 0.58N·m	22 to 18AWG	Stranded	Copper

Les tableaux ci-dessous indiquent quelle borne sans soudure s'utilise pour le raccordement sur la plaque à bornes, et quel fil s'utilise pour le connecteur d'alimentation externe. Utiliser des fils et appliquer des couples de serrage selon les spécifications suivantes.

- Borne sans soudure à utiliser pour la connexion sur plaque à bornes  
Utiliser les bornes sans soudure répertoriées par UL et, pour le montage, utiliser l'outil recommandé par le fabricant de ces bornes. En outre, il ne faut pas utiliser de bornes sans soudure sous manchon.

Modèle	Couple de serrage	Fil		
		Diamètre	Type	Matériau
R1.25-3	0,42 à 0,58N·m	22 à 18AWG	Torsadé	Cuivre

- Wire applicable to the external power supply connector

Tightening torque	Wire			
	Diameter	Type	Material	Temperature rating
0.50 to 0.6N·m	24 to 12AWG (Rated multiple cable connection size: Stranded wire: 0.2 to 0.8mm <sup>2</sup> × 2 Single wire: 0.2 to 0.8mm <sup>2</sup> × 2)	Stranded /solid	Copper	75°C or more

- Fil à utiliser pour le connecteur d'alimentation externe

Couple de serrage	Fil			
	Diamètre	Type	Matériau	Gamme de température
0,50 à 0,6N·m	24 à 12AWG (Taille nominale de raccordement par câble multiple: Fil torsadé: 0,2 à 0,8mm <sup>2</sup> × 2 Monobrin: 0,2 à 0,8mm <sup>2</sup> × 2)	Torsadé/monobrin	Cuivre	75°C ou plus

### 5. Installation of the unit

Consider ease of operation, maintainability, and resistance to adverse environmental conditions when installing the product in a control panel, etc. Securely install all units in the MELSEC-Q series on the base unit. Also refer to the QCPU User's Manual (Hardware Design, Maintenance and Inspection) for details of installation.

### 5. Installation de l'unité

Prendre en considération la commodité d'exploitation et de maintenance, ainsi que la bonne résistance aux facteurs environnementaux adverses lors de l'installation en tableau de commande, etc.

Installer fermement toutes les unités de la série MELSEC-Q sur l'unité de base. Pour le détail de l'installation, voir aussi le "QCPU User's Manual (Hardware Design, Maintenance and Inspection)" (le Manuel de l'utilisateur QCPU (conception du matériel, maintenance et inspection)).

### 6. Operating ambient temperature

Use the product within the range from 0°C to 55°C.

### 6. Température ambiante de fonctionnement

Ce produit doit être utilisé entre 0 et 55°C.

### 7. Information and services

For further information and services, please consult your local Mitsubishi representative.